

- ✓ Corps fonte
- ✓ Aucun entretien requis
- ✓ Poids léger – Encombrement minimal
- ✓ Equipés de filtre silencieux et raccord pour l'entrée d'air (livrés sans boulons)

APPLICATIONS PRINCIPALES :

- ✓ Conçus pour un fonctionnement en extérieur ou dans des conditions extrêmes.
- ✓ Déchargement de trémies, nettoyage de filtres, petits cribles, etc.



BG19 BG25 BG35



BG13

Type	Fréquence (t/mn)	Force Centrifuge (N)	Cons. Air (l/mn)	Poids (Kg)
BG13	18 500	330	340	0.43
BG19	13 000	770	500	1.16
BG25	7 900	960	640	1.90
BG35	5 100	1 150	730	3.00

*Caractéristiques établies à 6 bars

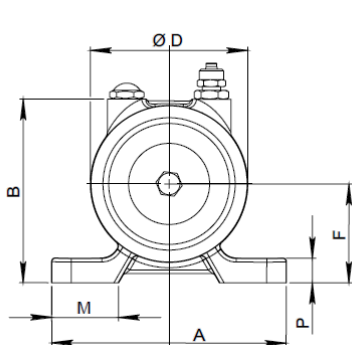

BG19 BG25 BG35

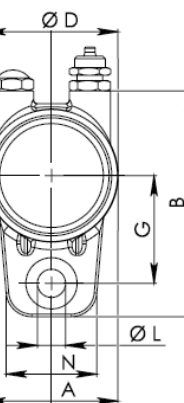
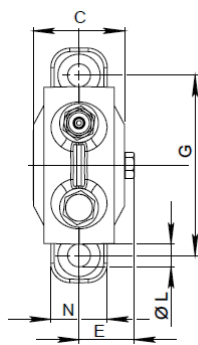

BG13

Type	DIMENSIONS ENCOMBREMENT (mm)						DIMENSIONS FIXATION (mm)				
	A	B	C	ØD	E	F	G	ØL	M	N	P
BG13	53	88	24	53	-	-	42	1 x M10	25	29	14
BG19	126	84	43	71	29	45	100	2 x M10	35	26	12
BG25	135	104	51	90	33	57	102	2 x M12	38	32	15
BG35	151	122	63	107	39	65	115	2 x M12	43	43	16

